



Technical Rider
Stand 04/2024

(1/2)

Kontakt:

0172 – 42 42 600 (*Didi, Drums*)

0151 – 28 7766 06 (*André, Bass*)

rockafellas2022@gmail.com

Aufgeführtes Material versteht sich als Richtlinie für Open-Airs, Clubs oder Hallen und ist Bestandteil des Gastspielvertrages.

Bühne Mind. 5x4x0,8m (24qm)
Drum-Riser 2x2x0,5m (4qm)

Strom 2x 230V/16A (kein Licht!) Zuleitung
 2x 230V/50Hz, Bühne vorne
 6x 230V/50Hz, Bühne hinten

Die Bühne, so wie der FOH ist bei Veranstaltungen im freien, Überdacht und mit Seitenwänden zu stellen.

PA

Die PA muss eine gleichmäßige und verzerrungsfreie Beschallung, des zu beschallendes Bereich, mit durchschnittlich 100 dBspl gewährleisten.

FOH

Pult 24/6/2, mind. 2 semiparametrische Mitten, 6 Aux (4 pre)
2x31 Band grafischer EQ
6 x Kompressor
2x Reverb-Effects
1x Delay-Effect

Monitor

4x Aux (pre)
4x Wedge
1x Drum-Fill
4x31 Band grafischer EQ



(2/3)

Stageplan

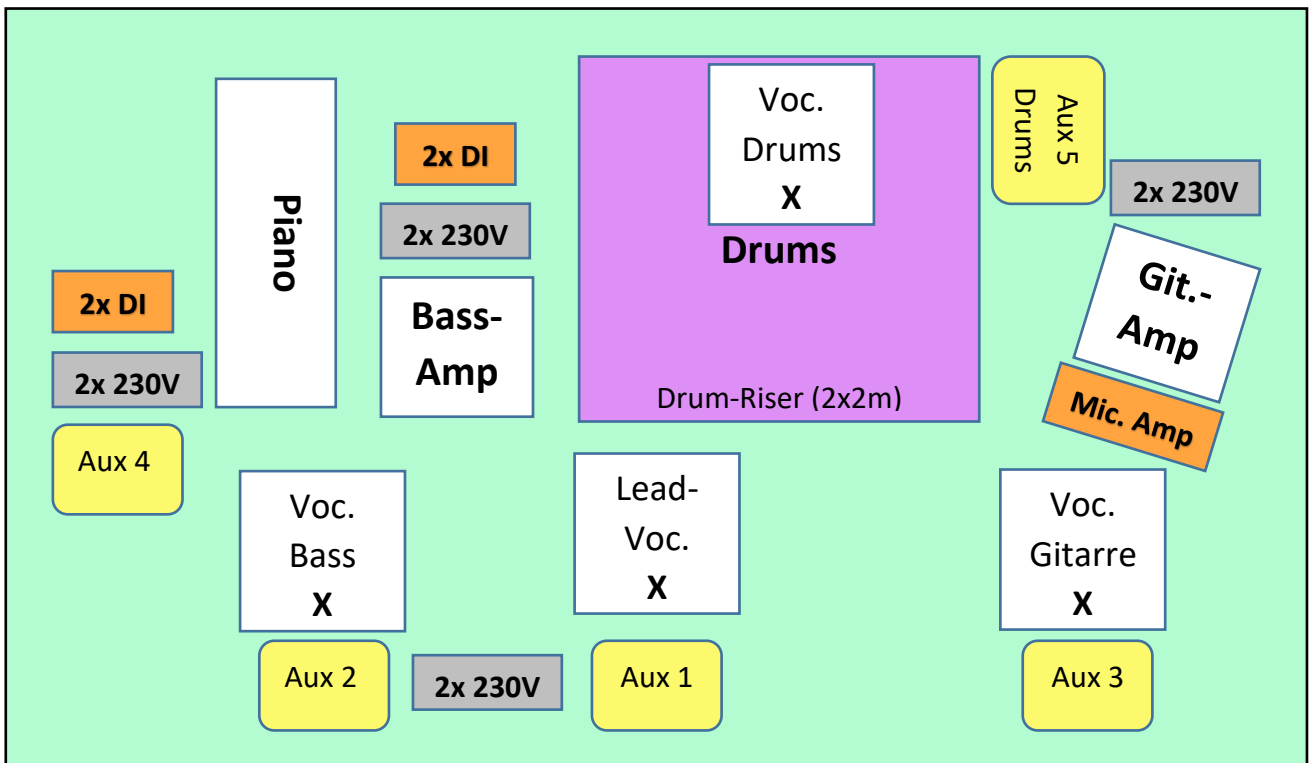



(3/3)

Kanalliste

Kanal	Signal	Mic/DI	Aux 1 Lead-Voc.	Aux 2 Bass	Aux 3 Gitarre	Aux 4 Piano	Aux 5 Drums
1	Kick	SM Beta 91/AKG D112		X	X	X	X
2	Snare	SM 57		X	X	X	X
3	HiHat	AKG 391 o.ä.					
4	Tom1	Sennh. e604/AKG C418					
5	Tom2	Sennh. e604/AKG C418					
6	FloorTom	Sennh. e604/AKG C418					
7	Overhead	Sennh. e604/AKG C418					
8	Overhead	Sennh. e604/AKG C418					
9	Kontrabass	DI		X	X		X
10	E-Bass	DI		X	X		X
11	Gitarre	SM 57		X	X	X	X
12	Piano L	DI				X	X
13	Piano R	DI				X	X
14	Lead-Voc.	Sennh. SKM 835/865 o.ä.	X				X
15	Voc. Bass	e835/SM58 o.ä.		X	X		
16	Voc. Gitarre	e835/SM58 o.ä.		X	X		
17							
18							
19							